

Tensores de Carga Lebus®

Load Rated



VER INFORMACION SOBRE
APLICACION Y ADVERTENCIAS

Para Español: www.thecrosbygroup.com

En la página 241

L-140



- Mejorado para usarse con la cadenas Grado 70, 80 y 100.
- Utiliza ganchos de traba de cadena de Aleación Crosby® A-323.
- Nuevo diseño de mango forjado "en una sola pieza".
- Acorta continuamente la cadena con ajustes finitos para fijar la carga.
- Ensamble de una sola pieza, sin pernos ni tuercas que se aflojen.
- Resorte del trinquete con acabado antioxidante.
- Todas las componentes de carga ó tensión son forjadas.
- Trinquete de fácil operación.

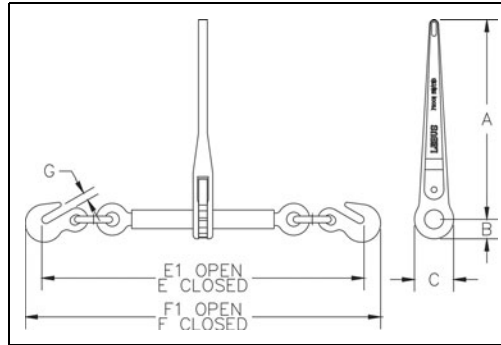

L-140 Tensor de Carga de Trinquete Estándar

Modelo	No. de parte	Tamaños mín-máx de cadena (plg.)	Carga límite de trabajo (lbs.)*	Carga probada (lbs.)	Peso de c/u (lbs.)	Largo del mango (plg.)	Largo del barril (plg.)	Tensión (plg.)	Dimensiones (plg.)							
									A	B	C	E	E1	F	F1	G
R-7 **	1048404	5/16-3/8	8800	17600	12.11	14	10	8.0	14.00	1.38	2.75	22.94	30.94	25.13	33.13	.50
R-A **	1048422	3/8-1/2	15000	30000	14.70	14	10	8.0	14.00	1.38	2.75	25.25	33.25	27.63	35.63	.63
R-C ***	1048440	1/2-5/8	16000	32000	14.55	14	10	8.0	14.00	1.38	2.75	26.38	34.38	29.44	37.44	.72

* Carga de ruptura es 3 veces el limite de carga de trabajo.

** Cumple con las capacidades de Cadena Grado 100.

*** Cumple con las capacidades de Cadena Grado 100 en 1/2".

R-7QL



- Para uso con cadena de transporte Grado 70.
- Utiliza ganchos de traba de cadena de Aleación Crosby® A-323.
- Nuevo diseño de "una pieza" con manija forjada.
- Característica de tensión continua, regulación infinita, toma la última mitad de la cadena.
- Ensamble de una sola pieza, sin pernos ni tuercas que se aflojen.
- Resorte de trinquete antioxidante.
- Todas las componentes de carga ó tensión son forjadas.
- Trinquete de fácil operación.

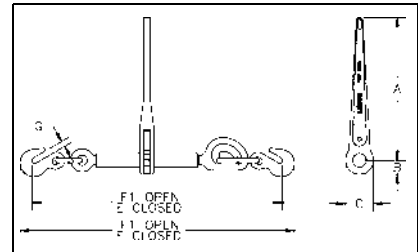

R-7QL

Tensor de Carga de Trinquete QUIC-LINK

Modelo	R-7QL No. de parte	Tamaños mín-máx de cadena (plg.)	Carga límite de trabajo (lbs.)*	Carga probada (lbs.)	Peso de c/u (lbs.)	Largo del mango (plg.)	Largo del barril (plg.)	Tensión (plg.)	Dimensiones (plg.)							
									A	B	C	E	E1	F	F1	G
R-7QL	1048413	5/16-3/8	6600	13200	12.25	14	10	8.0	14.00	1.38	2.75	24.81	32.81	27.00	35.00	.50

* Carga de ruptura es 3 veces el limite de carga de trabajo.